

6 Zasuwa płytowa opuszczana - Lowering flume / lowering penstock - Trioir de canalisation de rabatement et tiroir de régulation

wg DIN 19569-4 klasa 3 - according to DIN 19569-4 Class 3 - fabriqué du norme DIN 19569-4 classe 3

6.3 Zasuwa płytowa opuszczana - kanałowa - Lowerable channel valve - Trioir de canalisation d'extraction

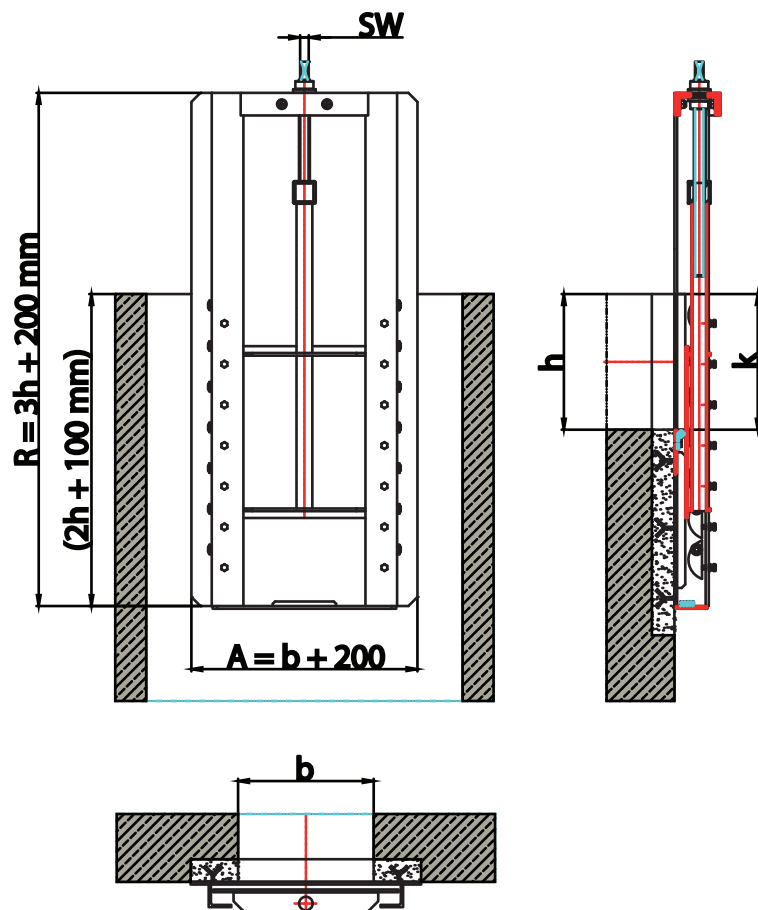

Wymiary wg miejsca zabudowy!

Dimension to structural dimensions!

Dimension des dimensions structurales!

 Materiał *Material Matériau*

Rama <i>Frame Cadre</i>	ST 37	1.4301	1.4571	AIMg 3	
Płyta <i>Plate Plaque</i>	ST 37	1.4301	1.4571	AIMg 3	
Trzpień <i>Spindle Broche</i>	1.4104	na zapytanie: 1.4305, 1.4571			on request/sur demande: s.s. 304, s.s. 306
Uwagi <i>Comment</i> <i>Remarques</i>	HDPE i kombinacja materiałów możliwe na zapytanie <i>plastic HDPE and material combination are available on request</i> <i>plastique HDPE et combinaison de matériau livrable sur demande</i>				
Zabezpieczenie powierzchni <i>Coating</i> <i>Traitement de couche</i>	Gruntowane Icosit Aktivprimer 50 µm; każde inne zabezpieczenie powierzchni jest możliwe <i>undercoating with Icosit Aktivprimer 50 µm; -on request every coating is possible</i> <i>primaire avec Icosit Aktivprimer 50 µm; toute autre finition sur demande</i>				
Uszczelka <i>Seal</i> <i>Composé</i>	Płyta gumowa z EPDM/APTK; - na zapytanie: Viton, Teflon <i>multi-fold profile rubber EPDM/APTK; -on request: Viton, Teflon</i> <i>caoutchouc en feuilles EPDM/APTK; -sur demande: Viton, Teflon</i>				
Materiał mocujący <i>Mounting parts</i> <i>Matériau de fixation</i>	w wykonaniu do zakotkowania na ścianie w zakresie dostawy <i>included in delivery for screw-on version</i> <i>compris dans la livraison pour modèle à goujonner</i>				

6 Zasuwa płytowa opuszczana - Lowering flume / lowering penstock - Trioir de canalisation de rabatement et tiroir de régulation
wg DIN 19569-4 klasa 3 - according DIN 19569-4 Class 3 - fabriqué du norme DIN 19569-4 classe 3

Dane do zamawiania/Wycięcia - Ordering Information / Openings - Données de commande / Évidements

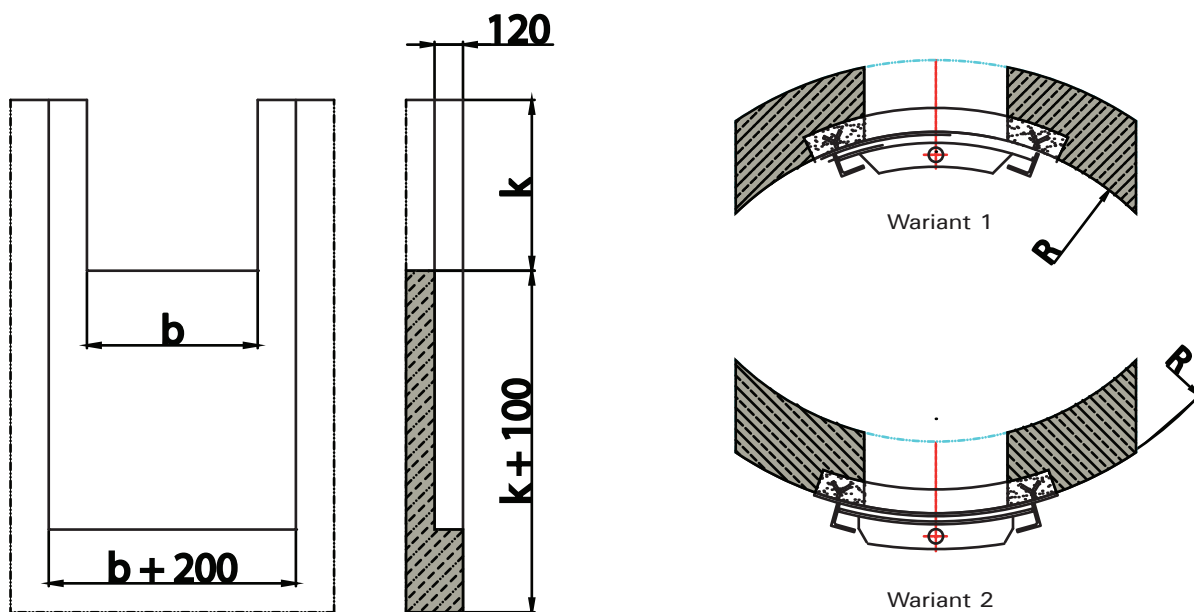

Zasuwa płytowa opuszczana BAP 6.	b =	mm
Lowerator channel valve BAP 6.	k =	mm
Tiroir de canalisation d'extraction BAP 6.		
Napęd BAP 6		
Drive BAP	t =	mm
Entraînement BAP		

Ciśnienie wody z	PV = przodu =	bar	Pr = tyłu =	bar
Water pressure on	PV = face =	bar	Pr = back =	bar
Pression hydraulique de	PV = face avant =	bar(s)	Pr = face arrière =	bar(s)
Materiał	Trzpień =	Rama =	Płyta =	
Material	Spindle =	Frame =	Plate =	
Matériau	Tige =	Cadre =	Plaque =	